

# **Montážní instrukce grilu na sele/kuřata**

Model: JL-HR-001

**Pouze pro venkovní použití**

**\*\*\* PROSÍM, ČTĚTE TENTO NÁVOD POZORNĚ!!! \*\*\***

(Speciální pozornost věnujte zadní sekci od str. 8)

**Uchovejte návod pro pozdější použití.**

**CE**

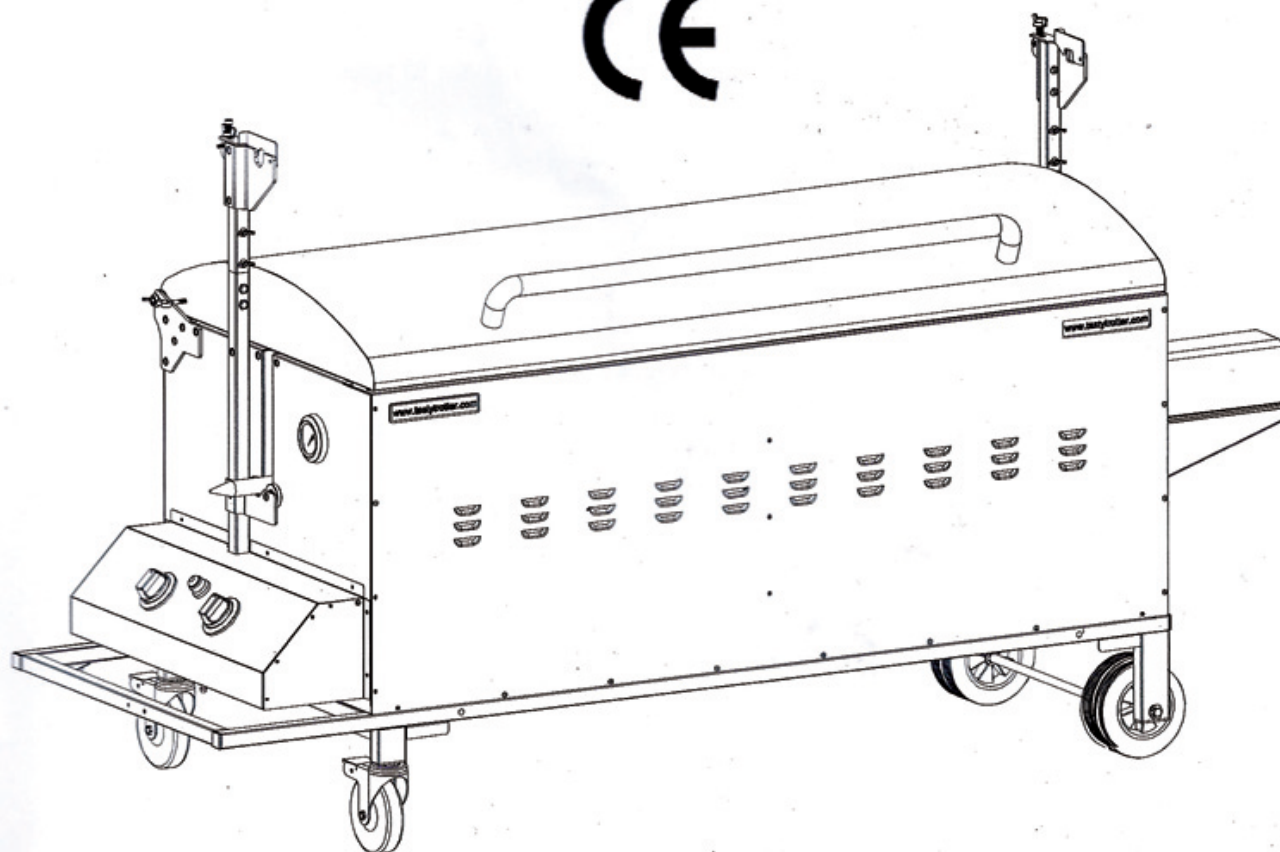

**Poznámka** – gril je dodáván složený s výjimkou koleček, pro jejichž montáž je potřeba klíč velikosti 14mm(dodáván uvnitř balení). Po dokončení montáže by měl gril vypadat stejně jako obr. nahoře.

## **Pozor:**

***Pokud budou ignorovány bezpečnostní pokyny, může dojít k požáru či dokonce k výbuchu.***

Za bezchybné sestavení grilu, jeho provoz a údržbu je zodpovědný výhradně zákazník. Ignorace tohoto návodu může vést ke zranění či ke škodám na majetku.

## **POKUD JE CÍTIT PLYN:**

1. Uzavřete přívod u zdroje
2. Uhasťte jakýkoli otevřený oheň a vypněte veškerá elektrická zařízení
3. Větrejte
4. Zkontrolujte, kde dochází k úniku (viz návod)

## **UPOZORNĚNÍ:**

1. Při každé výměně plynové lahve zkontrolujte, zda nedochází k úniku plynu
2. NIKDY nezkoušejte, zda dochází k úniku plynu pomocí zapalovače či jiného ohně
3. V blízkosti grilu se nesmí nacházet žádné hořlaviny, či výbušniny
4. V blízkosti grilu se nesmí nacházet náhradní plynová lahev

## **Montáž**

**Pozor:** Ačkoli se při výrobě snažíme o to, aby na grilu nebyly žádné ostré hrany, zacházejte s tímto zařízením opatrně tak, aby nedocházelo ke zraněním

**Potřebné nářadí:** Šroubovák, klíč velikosti 14mm (součást balení) či kleště.

## **Montáž:**

**Před zahájením si přečtěte kompletní návod. Při sestavování dbejte na nákres obsažený v tomto návodu. Pro správnou a pohodlnou montáž je vhodný počet osob 2.**

**Poznámka:** Před zahájením montáže odstraňte z grilu veškeré obaly a fólie!



# Podrobný náhled JL-HR 001

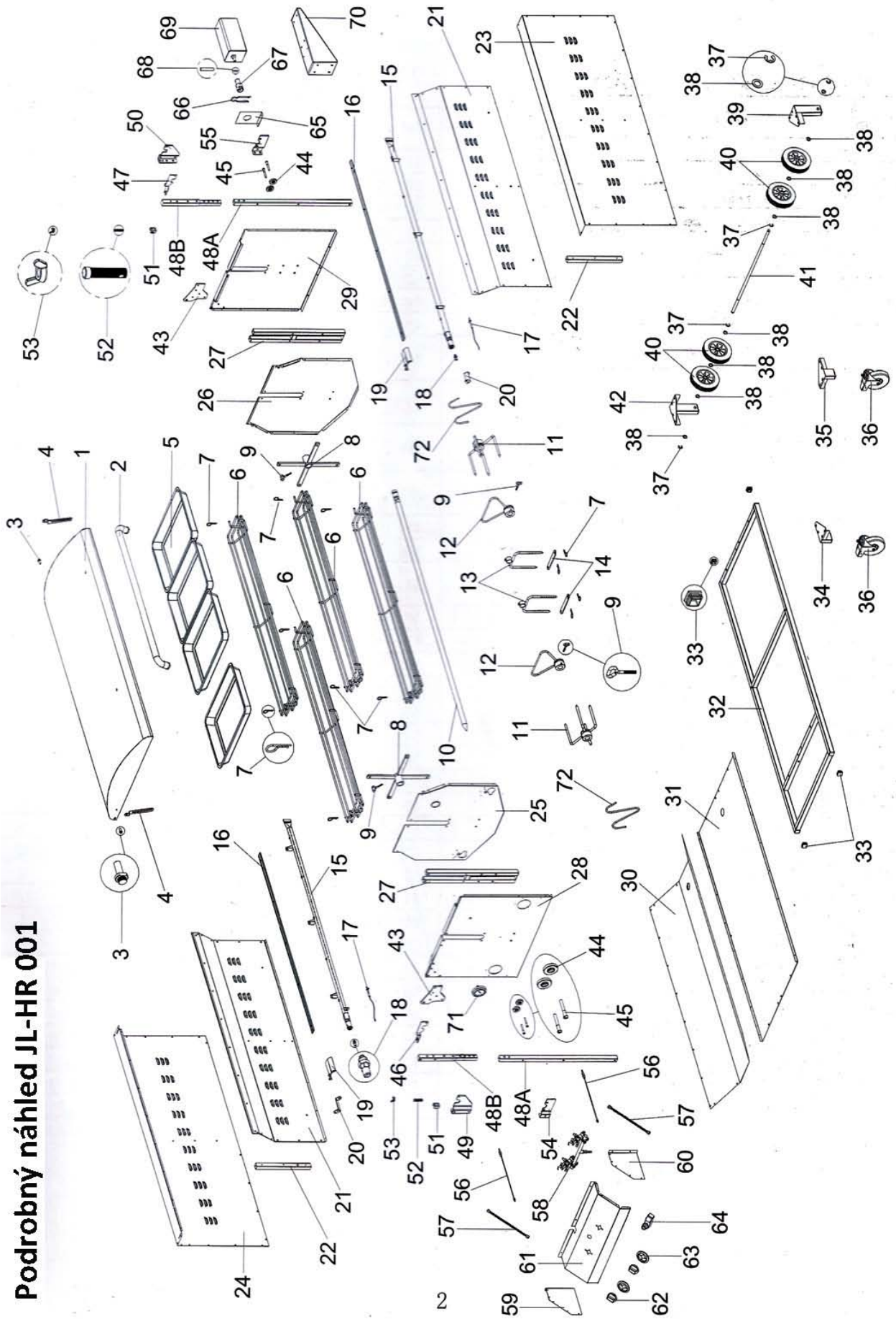

Číslo	Název	Množství	Číslo	Název	Množství
1	Víko	1	38	Podložka	8
2	Madlo víka	1	39	Úchyt kolečka - zadní pravý	1
3	Šroub pro upevnění víka	2	40	Kolečko - 15cm nebržděné	4
4	Pant víka	2	41	Osa	1
5	Tác	4	42	Úchyt kolečka - zadní levý	1
6	Grilovací kolébka	4	43	Úchyt pro upevnění víka	2
7	Závlačka	12	44	Ložisko	4
8	Uchycení kolébek	2	45	Šroub pro upevnění ložiska	4
9	Šroub pro manuální utažení	2	46	Záklapka - přední	1
10	Centrální část rožně	1	47	Záklapka - zadní	1
11	Koncový držák na sele	2	48 A	Nástavec pod rožeň - dolní	2
12	Madlo rožně	2	48 B	Nástavec pod rožeň - horní	2
13	Středový držák na sele	2	49	Uchycení rožně - přední	1
14	Úchyt středového držáku	2	50	Uchycení rožně - zadní	1
15	Hořák	2	51	Úchyt záklapky	2
16	Stínítko hořáku	2	52	Šroub M10	2
17	Škrtátka	2	53	Matka M10	2
18	Ventil přívodu plynu	2	54	Úchyt ložiska - přední	1
19	Kryt ventilu	2	55	Úchyt ložiska - zadní	1
20	Úchyt škrtátka	2	56	Čidlo ionizace	2
21	Vnitřní panel - levý/pravý	2	57	Trubice	2
22	Vnitřní panel - úchyt	2	58	Plynový ventil	1
23	Vnější panel - pravý	1	59	Panel obslužného pultu - levý	1
24	Vnější panel - levý	1	60	Panel obslužného pultu - pravý	1
25	Vnitřní panel - přední	1	61	Panel obslužného pultu - přední	1
26	Vnitřní panel - zadní	1	62	Regulace	2
27	Boční vzpěra	2	63	Podložka regulace	2
28	Vnější panel - přední	1	64	Žapalování	1
29	Vnější panel - zadní	1	65	Tepelný kryt motoru	1
30	Vnitřní panel - spodní	1	66	Závlačka	1
31	Vnější panel - spodní	1	67	Úchyt rožně k motoru	1
32	Kostra	1	68	Zarážka	1
33	Čtvercová krytka	4	69	Motor	1
34	Úchyt kolečka - přední levý	1	70	Držák motoru	1
35	Úchyt kolečka - přední pravý	1	71	Ukazatel teploty	1
36	Kolečko - 12,5cm s brzdou	2	72	Úchyt nohou selete	2
37	Závlačka	4			

# Montáž JL-HR-001

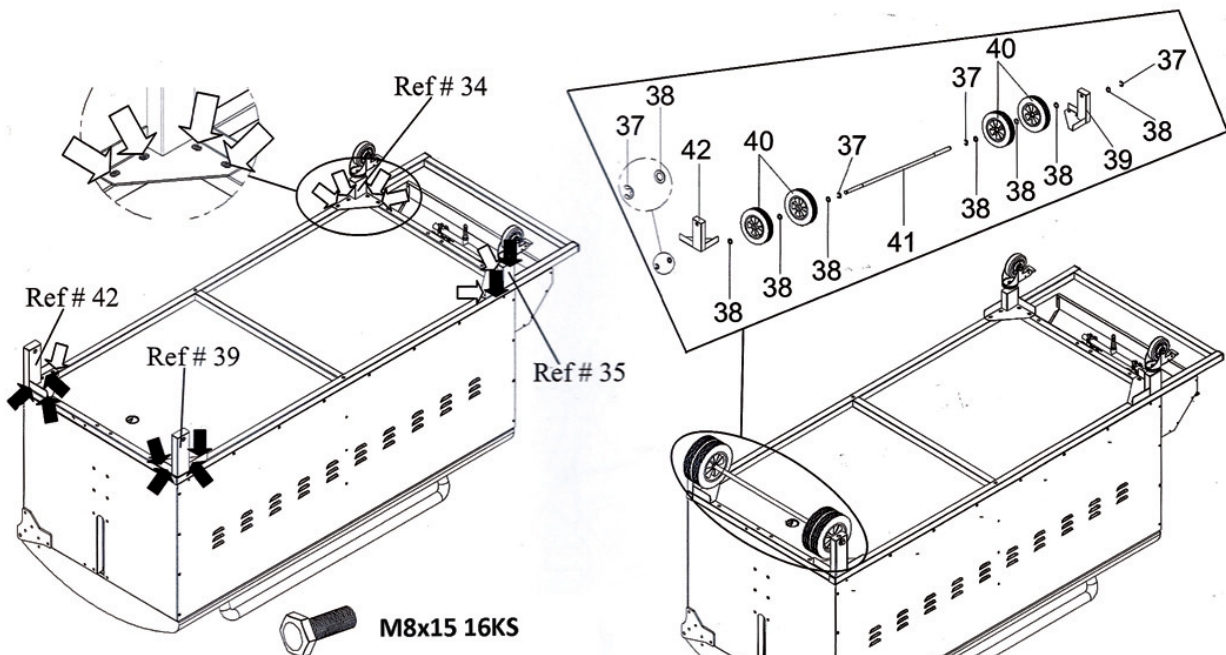

Při montáži koleček je možné celý gril otočit vzhůru nohama, je však třeba jej umístit na měkkou podložku, aby nedošlo k poškození.

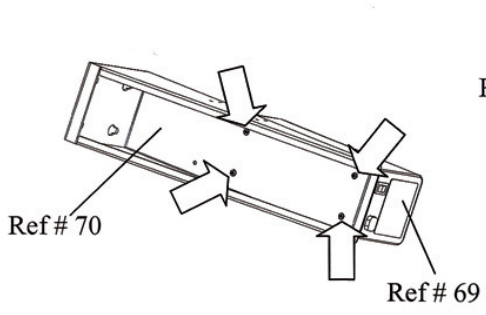

Před montáží motoru na jeho držák je třeba nejdříve povolit 4 šrouby, které jsou již k motoru připevněné (REF69), poté motor připevněte k jeho držáku a utáhněte. Stejně postupujte při upevnění motoru na gril(REF70).

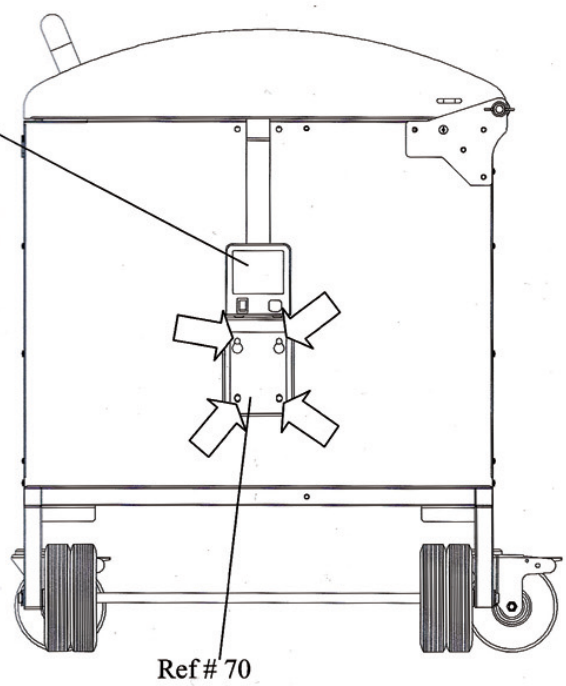

**M6x12 2KS**

1	2
3	4

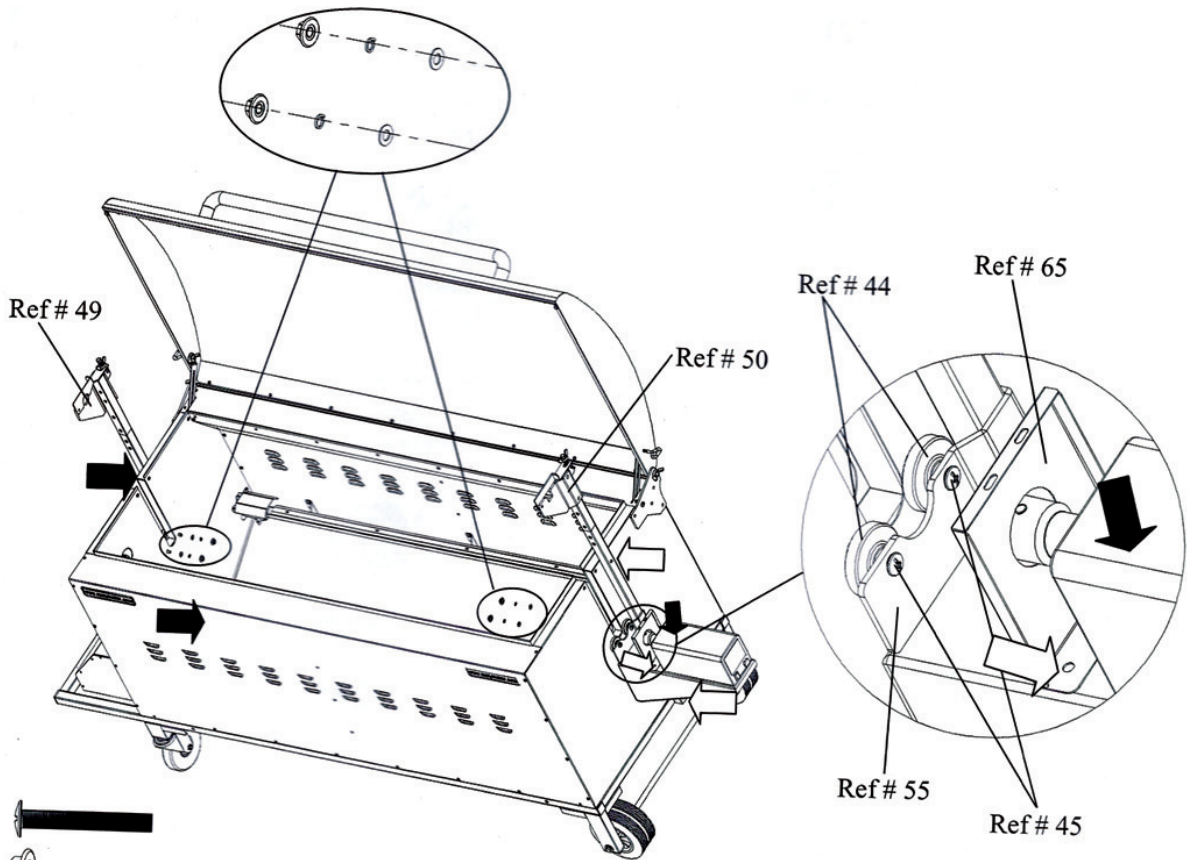

-  M6 14ks
-  M6 pružina 4ks
-  M6 podložka 4ks
-  M5x10 2ks

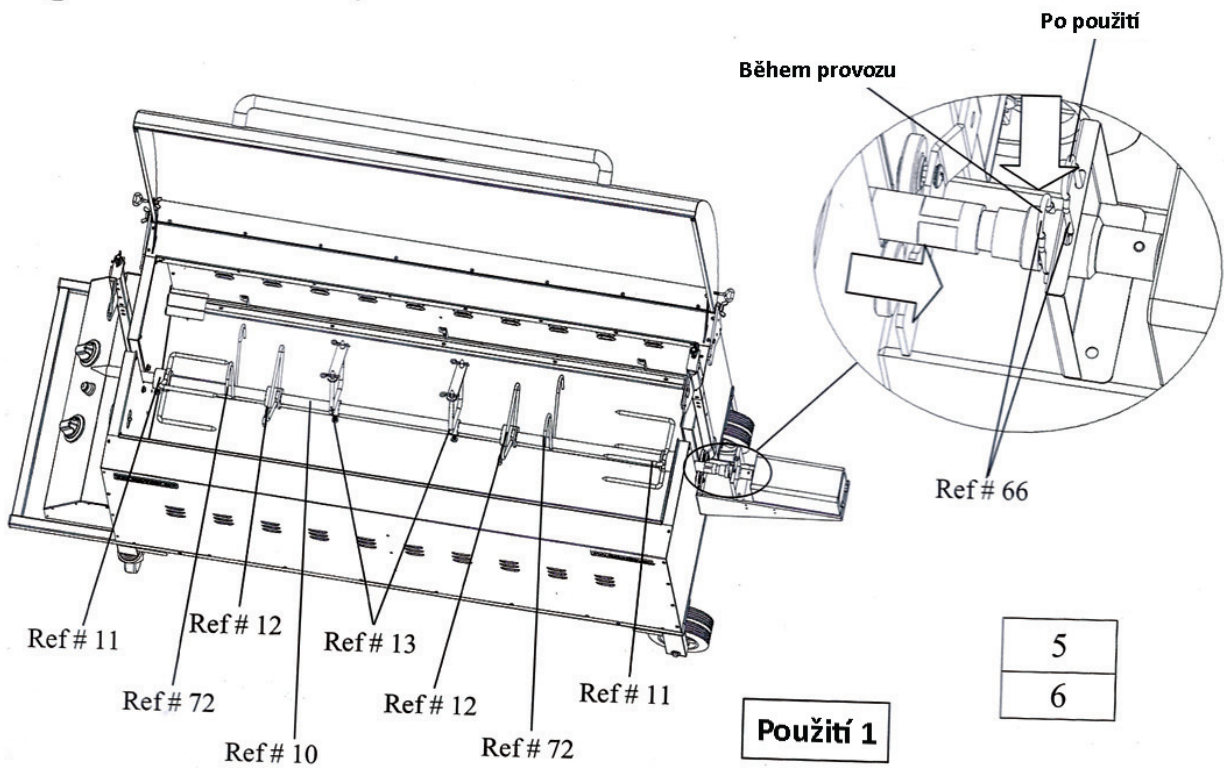

**Použití 1**

5
6

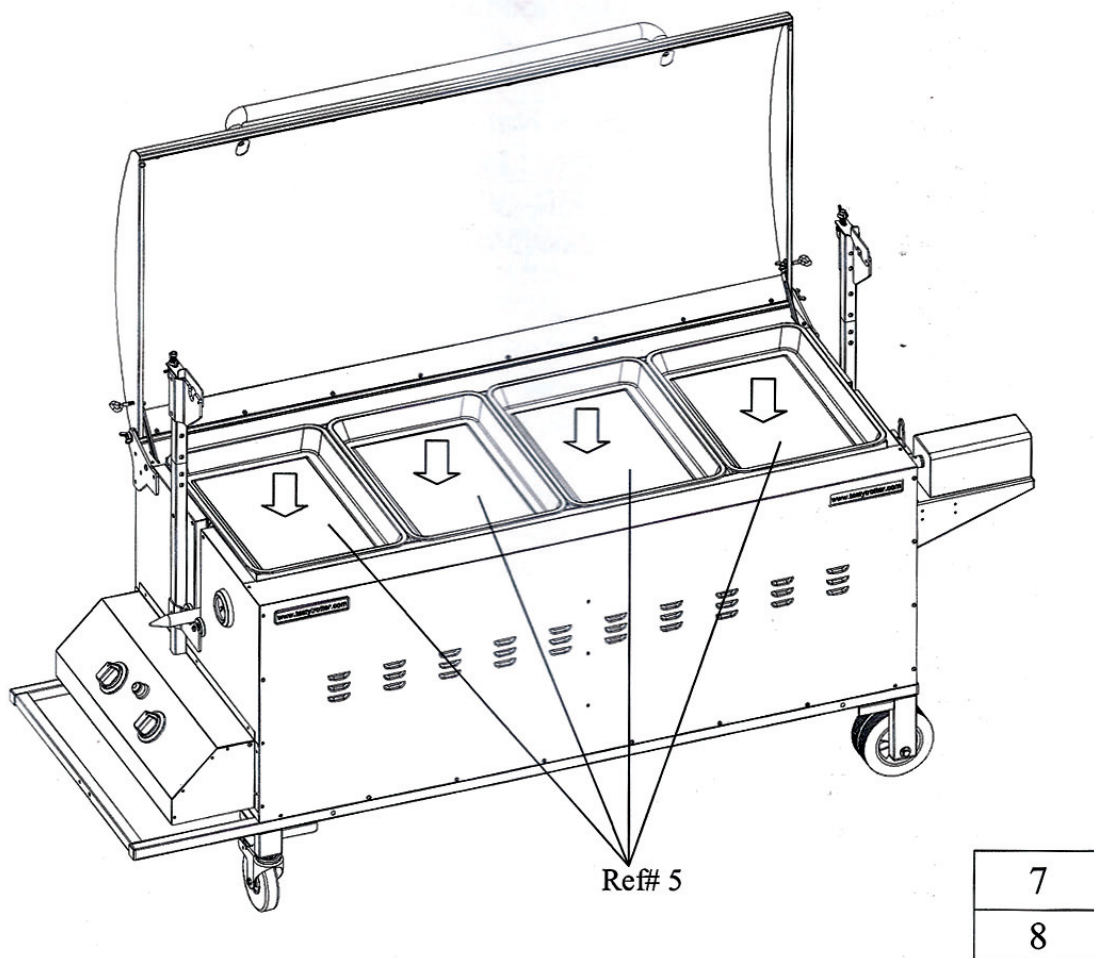
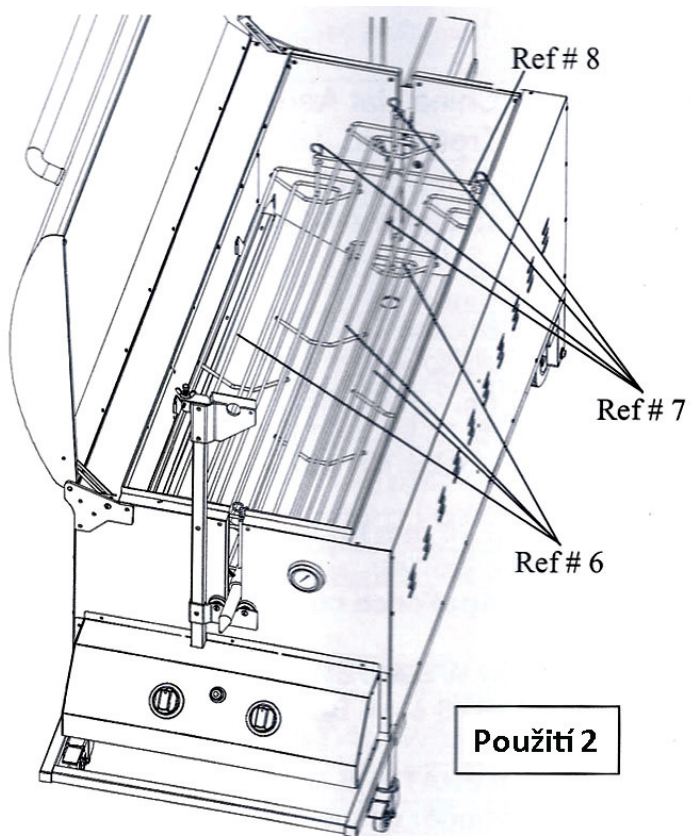

<b>VÝROBCE</b>	China Nat Aero Tech Shenzen Co.		
<b>VÝHRADNÍ DISTRIBUTOR PRO ČR A SR</b>	REDX CZ s.r.o.		
<b>KÓDOVÉ OZNAČENÍ VÝROBKU</b>	JL-RH-001		
<b>SPOTŘEBA PLYNU</b>	13.5kW (964g/h)		
<b>KATEGORIE PLYNU</b>	I <sub>(3+(28-30/37))</sub>		I <sub>3B/P(30)</sub>
<b>TYP PLYNU</b>	Butan	Propan	Směs LPG
<b>TLAK PLYNU</b>	28-30 mbar	37 mbar	30 mbar
<b>VELIKOST TRYSKY</b>	1.2 mm pro plynový hořák		
<b>IDENTIFIKAČNÍ KÓD</b>	359BT908		
<b>PRO VENKOVNÍ POUŽITÍ V DOBRĚ VĚTRANÝCH PROSTORECH</b>			
<b>VAROVÁNÍ: I NĚKTERÉ VNĚJŠÍ ČÁSTI SE MOHOU BĚHEM POUŽÍVÁNÍ ZAHŘÁT NA VELMI VYSOKOU TEPLITU, PROTO DBEJTE ZVÝŠENÉ OPATRNOSTI, OBZVLÁŠTĚ U DĚTÍ</b>			
<b>PŘED POUŽITÍM SI POZORNĚ PŘEČTĚTE NÁVOD</b>			
<b>PO VYPNUTÍ GRILU NEZAPOMEŇTE UZAVŘÍT PŘÍVOD PLYNU NA LAHVI.</b>			
<b>POUŽITÍ GRILU V UZAVŘENÉM PROSTORU JE ZAKÁZÁNO</b>			
<b>NIKDY NEZAPÍNEJTE GRIL SE ZAVŘENÝM VÍKEM ČI S TÁCI UMÍSTĚNÝMI NAHOŘE</b>			



## **DŮLEŽITÉ UPOZORNĚNÍ:**

Přečtěte tento návod pozorně a ujistěte se, že gril je správně sestaven a udržován. Ignorace tohoto návodu může vést ke zranění či ke škodám na majetku.

Ujistěte se, že gril i plynová lahev jsou umístěny na rovné ploše.

**NIKDY** nezapínejte gril se zavřeným víkem či s táci umístěnými nahoře.

Doporučujeme použití 10kg plynových lahví.

Pro zvýšení účinnosti doporučujeme propan či směs LPG

Vždy se ujistěte, že máte dostatečnou zásobu plynu.

## **PŘIPOJENÍ GRILU KE ZDROJI PLYNU:**

Toto zařízení je vhodné použít pouze s nízkotlakým přívodem plynu, připojeným přes tlakový redukční ventil přímo k plynové lahvi. Ujistěte se, že je přívodová hadice dobře zajištěna. Doporučený tlak je uveden pro jednotlivé typy plynu na stránce číslo 7.

## **REGULACE A PŘÍVODOVÁ HADICE:**

Tento gril je dodáván včetně přívodové hadice. Regulační ventil je třeba dokoupit. Používejte pouze regulaci splňující podmínky v tabulce na straně č. 7. Životnost většiny regulačních ventilů je 2 roky. Proto doporučujeme výměnu každé 2 roky od data výroby.

Používání nevhodného typu regulátoru je **NEBEZPEČNÉ!**

Vždy se ujistěte, že všechny části jsou v dobrém technickém stavu. Dále se ujistěte, že přívodová hadice není pokroucená či skřípnutá a že není vystavena kontaktu s grilem, obzvláště s jeho vnějším pláštěm.

## **USKLADNĚNÍ:**

Vnitřní uskladnění je dovoleno pouze za předpokladu, že zařízení je odpojeno od přívodu plynu. Zařízení skladujte v suchém prostředí tak, aby bylo chráněno od prachu a nečistot.

## **PLYNOVÁ LAHEV:**

S plynovou lahví zacházejte vždy opatrně a vyvarujte se zbytečným otřesům či nárazům. Pokud není gril zapnutý, lahev vždy odpojte. Lahev nikdy neumísťujte dovnitř grilu.

## **ROŽEŇ A MOTOR:**

Rožeň, motor a veškeré úchyty je třeba skladovat v suchém prostředí. Při používání motoru dbejte na to, aby motor nebyl vystaven dešti či vlhkosti. Při zapojení do sítě elektrického napětí je nutné se ujistit, že všechny zásuvky a zástrčky jsou rovněž chráněné před deštěm a vlhkostí, aby nedošlo ke zkratu či úrazu elektrickým proudem.

## **PŘIPOJENÍ GRILU K PLYNOVÉ LAHVI:**

Před zapojením se ujistěte, že v hadici, ventilech, v regulačním ventilu ani v regulaci teploty nejsou žádné nečistoty. V opačném případě existuje nebezpečí požáru.

Ujistěte se, že oba hořáky jsou dobře průchodné a v případě potřeby je dobře očistěte kartáčem.

Připojte přívodovou hadici a utáhněte veškeré závity, aby nedocházelo k samovolnému úniku plynu či uvolnění hadice během provozu.

Gril používejte výhradně venku a v dobře větraných prostorech.

## **PŘED POUŽITÍM ZKONTROLUJTE, ZDA NEDOCHÁZÍ K ÚNIKU PLYNU!**

### **KONTROLA ÚNIKU PLYNU:**

Pro kontrolu je nejvhodnější použít roztok vody a pěnivého čisticího prostředku. Před kontrolou se ujistěte, že regulace plamene je v poloze OFF/VYPNUTO pro oba hořáky.

Po důkladném připojení k plynové lahvi(viz předchozí bod) uvolněte uzávěr na plynové lahvi. Aplikujte roztok na spoje přívodu plynu. Nyní zkontrolujte, zda se na některém spoji neobjeví bublinky. Pokud ano, je třeba tento spoj opravit a znovu zkontrolovat.

## **POKYNY PRO SPUŠTĚNÍ GRILU:**

1. Zvedněte víko grilu do otevřené polohy a odejměte nerezové tácy.
2. Regulaci plamene otočte do polohy OFF/VYPNUTO.
3. Připojte gril k plynové lahvi dle instrukcí na str. 9 a zkontrolujte, zda nedochází k úniku plynu.
4. Stiskněte jeden z regulátorů plamene a otočte do pozice FULL/PLNÝ PLAMEN. Současně stiskněte a držte tlačítko zapalování. To by mělo být doprovázeno slyšitelným cvakáním. Držte ovladač regulace ještě dalších 15 vteřin a pak uvolněte. Pokud se hořák nerozhořel, opakujte. Následně to samé opakujte i s druhým hořákem.
5. Pokud se ani přes opakovaný pokus hořák nezapnul, počkejte 5 minut a opakujte
6. Nastavte plamen na požadovanou teplotu.
7. Pokud se nedaří hořáky zapnout, je možné je zapnout manuálně k tomu uzpůsobeným zapalovačem.
8. Pro vypnutí hořáků otočte oba ovladače regulace do polohy OFF/VYPNUTO

**UPOZORNĚNÍ: Pokud se nedaří hořák zapnout, neopakujte pokusy příliš dlouho, aby nedošlo k příliš vysoké koncentraci plynu ve vzduchu!**

Při prvním použití nechte gril puštěný zhruba 15 minut naplno, aby se odstranily nežádoucí pachy.

Čistěte grill po každém použití. Nepoužívejte k čištění hořlaviny. Ujistěte se, že motor není vystaven vlhkosti!

## **ČIŠTĚNÍ A ÚDRŽBA:**

### **VNĚJŠÍ POVRCH:**

Používejte roztok horké vody a mycího přípravku. Na zašlé skvrny je možné použít tekutý písek. POZOR: Povrch není odolný vůči poškrábání. **NEPOUŽÍVEJTE ČISTÍCÍ PROSTŘEDKY NA TROUBY!**

### **VNITŘNÍ POVRCH:**

Čistěte kartáčem, stěrkou, špachtlí. Po odstranění hrubých nečistot důkladně omyjte a následně nechte vyschnout.

## ČIŠTĚNÍ HOŘÁKŮ

Otočte oba ovladače regulace do polohy OFF/VYPNUTO a odpojte plynovou lahev.

Očistěte hořáky jemným kartáčem a následně otřete suchým hadrem.

Zkontrolujte, zda jsou všechny otvory na hořácích průchodné.

Zkontrolujte, zda se na hořácích neobjevily praskliny či jiná mechanická poškození.

Pokud takové poškození objevíte, je nutné poškozené hořáky vyměnit. Při výměně některého z hořáků se ujistěte, že nedochází k úniku plynu.

## ÚDRŽBA

Gril by měl projít jednou ročně celkovou kontrolou.

## MOŽNÉ ZÁVADY

ZÁVADA	MOŽNÁ PŘÍČINA	ŘEŠENÍ
Hořáky se nezapálí při použití zapalování	<ol style="list-style-type: none"><li>1. Plynová lahev je prázdná</li><li>2. Ovladač regulace je vadný</li><li>3. Hořák není průchodný</li><li>4. Přívodová hadice či tryska nejsou průchozí</li><li>5. Škrátko je vadné nebo odpojené</li><li>6. Zapalování je vadné</li></ol>	<ol style="list-style-type: none"><li>1. Výměna plynové lahve</li><li>2. Výměna ovladače regulace</li><li>3. Vyčištění hořáku</li><li>4. Vyčištění hadice a trysky</li><li>5. Výměna či zapojení</li><li>6. Výměna vodiče či zapalování</li></ol>
Hořáky se nezapálí při použití zápalek	<ol style="list-style-type: none"><li>1. Plynová lahev je prázdná</li><li>2. Ovladač regulace je vadný</li><li>3. Hořák není průchodný</li><li>4. Přívodová hadice či tryska nejsou průchozí</li></ol>	<ol style="list-style-type: none"><li>1. Výměna plynové lahve</li><li>2. Výměna ovladače regulace</li><li>3. Vyčištění hořáku</li><li>4. Vyčištění hadice a trysky</li></ol>
Příliš malý plamen, plamen uvnitř hořáku (může být doprovázeno syčivým zvukem)	<ol style="list-style-type: none"><li>1. Plynová lahev je nedostatečně velká</li><li>2. Ovladač regulace je vadný</li><li>3. Hořák není průchodný</li><li>4. Příliš silný vítr</li></ol>	<ol style="list-style-type: none"><li>1. Použití větší plynové lahve</li><li>2. Výměna ovladače regulace</li><li>3. Vyčištění hořáku</li><li>4. Umístění grilu na závětrné místo</li></ol>

## VÝMĚNA BATERIE:

Vyjměte spínač zapalování a vyměňte baterii typu AA



## DŮLEŽITÁ UPOZORNĚNÍ

**POZOR** – Gril je z výroby pokryt tenkou vrstvou oleje, který se používá při výrobě grilu. Proto je třeba celý gril před použitím omýt roztokem vody a odmašťovacího prostředku. Pokud není mastnota odstraněna, mohou se obzvlášť na vnitřní straně grilu objevit skvrny. Při čištění dávejte pozor na potisky “HOT/HORKÝ”.

**Z důvodů tepelného rozpínání a z důvodů vibrací způsobených motorem dochází k uvolňování některých šroubů. Proto pravidelně kontrolujte, zda jsou všechny dobře utažené. Toto platí obzvlášť u 4 šroubů, jimiž je motor přichycen k držáku motoru, jelikož jsou uchyceny vertikálně směrem dolů. Pokud by došlo k uvolnění a následnému pádu motoru během provozu, mohlo by to zmařit celé grilování. Proto je kontrolujte před a po každém použití!**

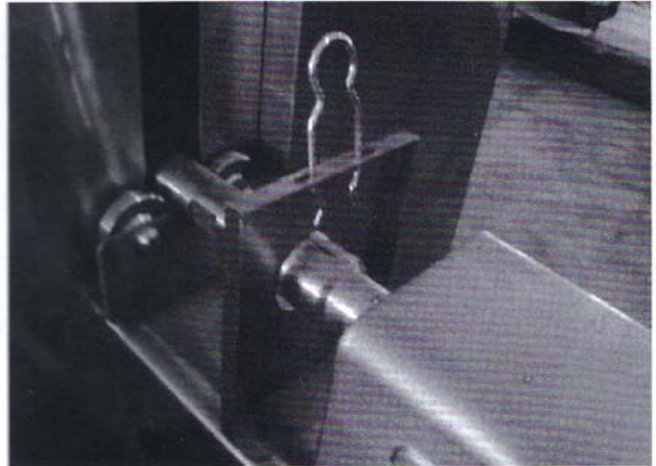
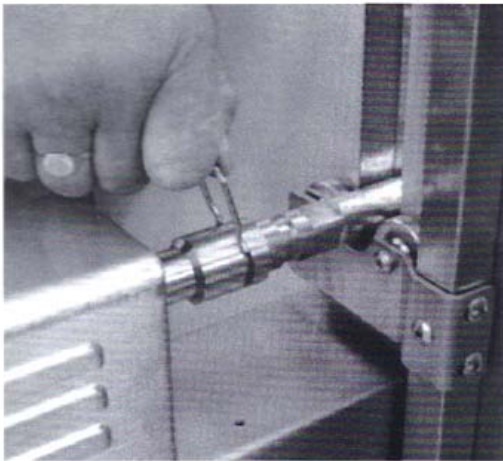

Dobře si prohlédněte připojení rožně k motoru a dbejte na to, aby nedošlo ke ztrátě závlačky. Na tepelném krytu motoru jsou dva otvory, do kterých se dá závlačka umístit, pokud se nepoužívá.

Balení obsahuje 2 úchyty nohou selete, kterými se nohy uchytí tak, aby se během grilování neotírali o stěny grilu.

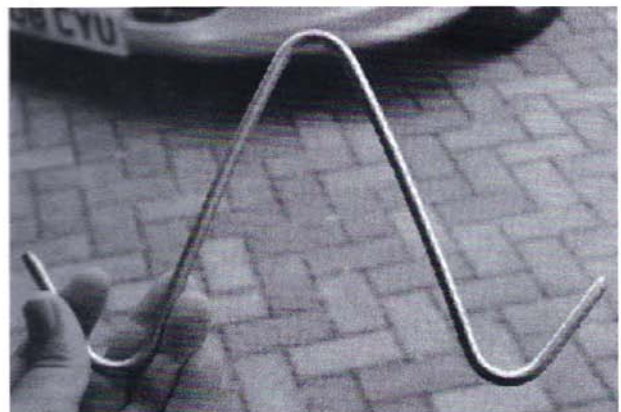

## ODEJMUTÍ VÍKA

Při některých příležitostech si budete přát maso odřezávat z jedné strany a obsluhovat z té druhé. Pro takovou příležitost je vhodné po upečení selete víko odejmout. V takovém případě je nutné před začátkem pečení instalovat šrouby k tomu uzpůsobené (viz obrázek vpravo dole).

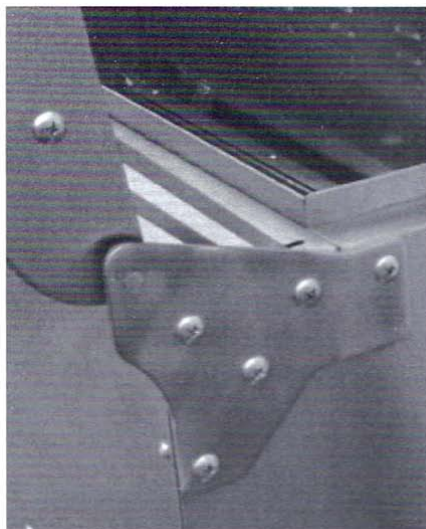

Standardní úchyt víka



Úchyt víka umožňující jeho odnímání

Gril se vejde do většiny aut v provedení kombi (viz obrázek dole).



## STRUČNÝ NÁVOD K PEČENÍ

Po celou dobu pečení na maso dohlížejte! Před upečením je vhodné, aby maso mělo pokojovou teplotu. Po prvních 30 minut peče při zvýšené teplotě, aby se na povrchu maso “zatáhlo” a po zbytek času zbytečně neztrácelo na své šťavnatosti. Kůže by měla ztmavnout (nikoli zčernat!). Poté nechte oba hořáky v poloze LOW nebo jeden úplně vypněte. Teplotu udržujte po další 4-5 hodin (v závislosti na velikosti selete) ve výši 190-200° celsia. Po upečení zdvihněte rožeň i se seletem a umístěte na nástavec k tomu určený tak, abyste mohli maso krájet do táců k tomu určených. Pro udržení teploty masa nechte jeden z hořáků zapnutý v poloze LOW, tím budou tácy zahřívány ze spodu. Tácy můžou sloužit k upečení dalších druhů masa či brambor současně s pečením selete.



Dokoupit lze kolébku, která je vhodná pro pečení menších kusů masa, kuřat atd.

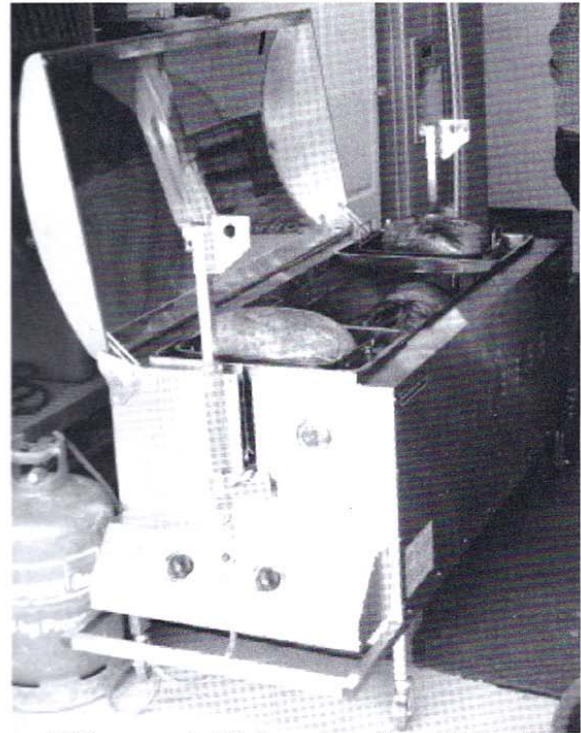

Příprava dalších pokrmů současně s pečením selete

## ÚDRŽBA GRILU

1. Zvenku je vhodné gril očistit roztokem vody a čistícího prostředku a následně natřít lehkým olejem k odpuzování vody. Zevnitř je pak vhodné použít potravinářský olej. Poté otřete do sucha.



2. Pokud je gril ponechán venku, je nutné ho přikrýt nepromokavým obalem

Pokud potřebujete další informace ohledně našeho grilu nebo náhradní díly, prosím kontaktujte nás nebo navštivte naše internetové stránky.